

vonder®

SERRA FITA DE BANCADA 9"

Sierra Cinta de Banco 9"



Imagens Ilustrativas/Imágenes Ilustrativas

MODELO

SFV 090



Leia antes de usar e guarde este manual para futuras consultas.

Lea antes de usar y guarde para futuras consultas

Símbolos e seus significados



Símbolos	Nome	Explicação
	Leia o manual de operações/instruções	Leia o manual de operações instruções antes de utilizar o equipamento.
	Utilize EPI (Equipamento de proteção Individual)	Utilize Equipamento de Proteção Individual adequado para cada tipo de trabalho.
	Cuidado/Atenção	Alerta de segurança (riscos de acidentes) e atenção durante o uso.

Tabela 1 - Símbolos e seus significados

1. AVISOS DE SEGURANÇA PARA FERRAMENTAS EM GERAL



Leia todos os avisos de segurança e todas as instruções. Falha em seguir todos os avisos e instruções listados abaixo pode resultar em choque elétrico, fogo e/ou ferimento sério.

Guarde todos os avisos e instruções para futuras consultas.

O termo “ferramenta elétrica” utilizado neste manual refere-se a ferramentas operadas com eletricidade (cordão elétrico) e a ferramentas operadas com acumulador (bateria).

1.1. Segurança da área de trabalho

- Mantenha a área de trabalho limpa e iluminada.** As áreas desorganizadas e escuras são um convite aos acidentes.
- Não opere ferramentas em atmosferas explosivas, como na presença de líquidos inflamáveis, gases ou poeira.** As ferramentas elétricas criam faíscas que podem inflamar a poeira ou os vapores.
- Mantenha crianças e visitantes afastados ao operar uma ferramenta.** As distrações podem fazer você perder o controle da ferramenta elétrica.

1.2. Segurança elétrica

- Os plugues da ferramenta devem ser compati-**

veis com as tomadas. Nunca modifique o plugue. Não use nenhum plugue adaptador com as ferramentas aterradas. Os plugues sem modificações aliados à utilização de tomadas compatíveis, reduzem o risco de choque elétrico.

- Evite o contato do corpo com superfícies ligadas à terra ou aterradas, tais como tubulações, radiadores, fornos e refrigeradores.** Há um aumento no risco de choque elétrico se o seu corpo estiver ligado à terra ou aterramento.
- Não exponha a ferramenta a chuva ou condições úmidas.** A entrada de água na ferramenta elétrica aumenta o risco de choque elétrico.
- Não force o cordão de alimentação. Nunca use o cordão de alimentação para carregar, puxar ou desconectar a ferramenta da tomada. Mantenha o cabo elétrico longe de calor, óleo, bordas afiadas ou partes em movimento.** Os cabos danificados ou emaranhados aumentam o risco de choque elétrico.
- Ao operar uma ferramenta ao ar livre, use um cabo de extensão apropriado para essa finalidade.** O uso de um cabo apropriado para uso ao ar livre reduz o risco de choque elétrico.
- Se a operação da ferramenta em um local seguro não for possível, use alimentação protegida por um dispositivo de corrente residual (RCD).** O uso de um RCD reduz o risco de choque elétrico.

NOTA: o dispositivo de corrente residual (RCD) pode ser um interruptor do circuito de falha à terra ou disjuntor de fuga de corrente.

- Se o cordão de alimentação estiver danificado, o mesmo deverá ser substituído pelo fabricante, agente autorizado ou pessoa qualificada, a fim de evitar riscos.

1.3. Segurança pessoal

- Fique atento, olhe o que você está fazendo e use o bom senso ao operar uma ferramenta. Não use a ferramenta quando você estiver cansado ou sob a influência de drogas, álcool ou de medicamentos.** Um momento de desatenção enquanto opera uma ferramenta pode resultar em grave ferimento pessoal.
- Use Equipamentos de Proteção Individual (EPIs). Sempre use óculos de segurança.** Equipamentos de proteção, tais como máscara contra poeira, sapatos antiderrapantes, capacete ou protetor auricular, se utilizados em condições apropriadas, reduzem os riscos de ferimentos pessoais.
- Evite a partida não intencional. Assegure que o interruptor está na posição “desligado” antes de conectar o plugue à tomada e/ou bateria, pegar ou carregar a ferramenta.** Carregar a ferramenta com o dedo no interruptor ou conectá-la com o interruptor na posição “ligado” são convites a acidentes.
- Remova qualquer chave de ajuste antes de ligar a ferramenta.** Uma chave de boca ou de ajuste conectada a uma parte rotativa da ferramenta pode resultar em ferimento pessoal.
- Não force além do limite da ferramenta. Mantenha o apoio e o equilíbrio adequados toda vez que utilizá-la.** Isso permite melhor controle da ferramenta em situações inesperadas.
- Utilize roupas adequadas para a realização do trabalho. Não use roupas excessivamente largas ou joias. Mantenha cabelos, roupas e luvas longe das peças móveis.** Roupas folgadas, joias ou cabelos longos podem ser presos pelas partes em movimento.
- Se dispositivos com conexão para extração e coleta de pó são fornecidos, assegure-se de que estes estão conectados e utilizados corretamente.** O uso desses dispositivos pode reduzir riscos

relacionados à poeira.

- Não deixe que a familiaridade com o uso da ferramenta permita que você se torne complacente e ignore os princípios de segurança da ferramenta.** Um descuido poderá causar graves acidentes em uma fração de segundo.

1.4. Uso e cuidados com a ferramenta

- Não force a ferramenta. Use o equipamento correto para cada aplicação,** de acordo com a função e capacidade para o qual foi projetado.
- Não use a ferramenta se o interruptor não ligar e desligar.** Qualquer ferramenta que não pode ser controlada com o interruptor é perigosa e deve ser reparada.
- Desconecte o plugue da tomada antes de fazer qualquer tipo de ajuste, mudança de acessórios ou armazenamento da ferramenta.** Tais medidas de segurança preventivas reduzem o risco de ligar a ferramenta acidentalmente.
- Guarde as ferramentas elétricas fora do alcance de crianças e não permita que pessoas não familiarizadas com a ferramenta ou com estas instruções a operem.** As ferramentas são perigosas nas mãos de usuários não treinados.
- Faça a manutenção dos equipamentos. Cheque o desalinhamento ou coesão das partes móveis, rachaduras e qualquer outra condição que possa afetar a operação da ferramenta. Se danificada, ela deve ser reparada antes do uso.** Muitos acidentes são causados pela manutenção inadequada das ferramentas.
- Mantenha as ferramentas de corte afiadas e limpas.** A manutenção apropriada das ferramentas de corte com lâminas afiadas torna estas menos prováveis ao emperramento e mais fáceis de controlar.
- Use a ferramenta, acessórios e outras partes que a compõem de acordo com as instruções e da forma designada para o tipo particular da ferramenta, levando em consideração as condições e o trabalho a ser desempenhado.** O uso da ferramenta em operações diferentes das designadas pode resultar em situações de risco.

- h. **Mantenha o punho e superfícies de agarre secas, limpas e livres de óleo e graxa.** Punhos escorregadios e superfícies engraxadas não permitem um controle e agarre seguros em situações inesperadas.

1.5. Reparos

- a. **Tenha sua ferramenta reparada por um agente qualificado que usa somente peças originais.** Isso contribui para que a segurança da ferramenta seja mantida.

1.6. Serras Fitas

- a. Não use Serras fitas danificadas ou deformadas.
- b. Substitua o inserto de mesa quando ficar desgastado.
- c. Ao cortar madeira redonda, use um dispositivo adequado para impedir a torção da peça de trabalho.
- d. Quando cortar com a mesa inclinada, coloque a guia na parte inferior da mesa.
- e. Conecte as serras de fita a um dispositivo de coleta de poeira durante a operação.
- f. Não opere a máquina quando a porta ou protetor que protege a serra fita estiver aberto.
- g. Ajuste a proteção o mais próximo possível da peça a ser cortada.
- h. Tome cuidado, pois a seleção da serra e da velocidade dependem do material a ser cortado.
- i. Sempre, antes de utilizar a ferramenta, verifique com cuidado se a lâmina não está danificada ou trincada. Caso a lâmina apresente trinca ou esteja danificada, substitua-a imediatamente.
- j. Use somente lâminas de serra recomendadas neste manual.
- k. Selecione a lâmina de corte correta para o material a ser cortado.
- l. Não use lâminas de serra fabricadas em aço rápido.
- m. Não corte metais, tais como pregos e parafusos. Sempre inspecione a peça de trabalho e remova

todos os pregos, parafusos e outros materiais estranhos antes da operação.

- n. Remova chaves, peças cortadas, etc. da mesa antes de ligar o interruptor.
- o. Mantenha as mãos afastadas da linha da lâmina de corte.
- p. **NUNCA** fique em pé ou permita que outra pessoa fique em pé na linha do percurso da lâmina de corte.
- q. Antes de utilizar a ferramenta na peça de trabalho, deixe-a funcionar por alguns instantes. Verifique se há vibrações ou movimentos irregulares que possam indicar má instalação ou desequilíbrio da lâmina.
- r. Não limpe a serra fita enquanto estiver em movimento.

2. INSTRUÇÕES ESPECÍFICAS DOS PRODUTOS

As ferramentas elétricas VONDER são projetadas para os trabalhos especificados neste manual, com acessórios originais. Antes de cada uso, examine cuidadosamente a ferramenta, verificando se ela apresenta alguma anomalia de funcionamento. Observe também que a tensão da rede elétrica deve coincidir com a tensão especificada na ferramenta. Exemplo: Ferramenta 127 V~ deve ser ligada somente em uma tomada de 127 V~.

2.1. Aplicações/dicas de uso

Indicada para cortes retos de madeiras e derivados. Ideal para marcenarias, carpintarias, pequenas empresas de móveis, entre outras aplicações.

2.2. Destaques/diferenciais

Possui mesa ajustável que permite trabalhar com ângulos de até 45°. Proporciona fácil manuseio, operação e precisão de corte.

2.3. Características técnicas

Serra Fita de Bancada SFV 090 VONDER		
Código	60.01.090.127	60.01.090.220
Tensão	127 V~	220 V~
Potência	300 W	
Capacidade de corte	90 mm	
Abertura de corte	228 mm	
Comprimento da lâmina	1.575 mm	
Largura da lâmina	3 mm – 10 mm	
Rotações por minuto (rpm)	1.720 /min	
Velocidade de corte	750 m/min	
Ângulo da mesa	0° - 45°	
Índice de proteção (IP)	IP20	
Pressão sonora	70,7 dB (A)	
Potência sonora	83,7 dB (A)	
Incerteza	3 dB (A)	
Frequência (Hz)	50Hz/60 Hz	
Tamanho da mesa	300 mm x 300 mm	
Dimensões (C x L x A)	480 mm x 380 mm x 845 mm	
Massa aproximada	19 kg	

Tabela 2 - Características técnicas

2.4. Operação da ferramenta

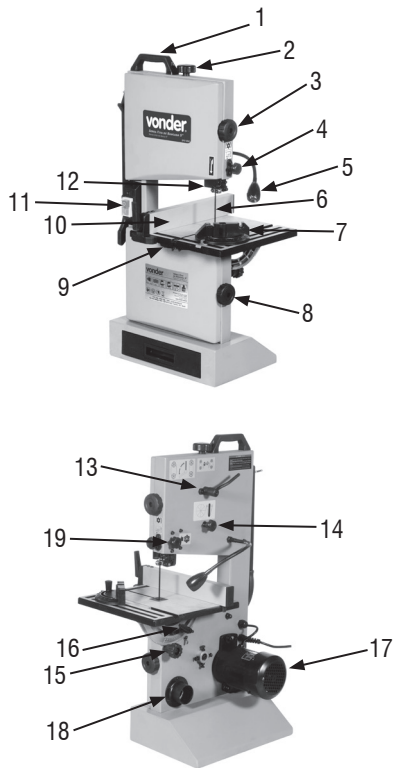

Fig. 1 – Componentes

1. Alça para transporte
2. Manipulo para tensionar a lâmina
3. Manipulo para prender a porta superior
4. Manipulo de ajuste da guia da lâmina
5. Lâmpada
6. Lâmina
7. Esquadro combinado
8. Manipulo para prender a porta inferior
9. Mesa
10. Limitador de largura
11. Interruptor Liga/Desliga
12. Guia da lâmina superior
13. Alavanca de liberação rápida
14. Manipulo de alinhamento da lâmina
15. Manipulo para ajustar inclinação da mesa
16. Alavanca de travamento da inclinação da mesa
17. Motor
18. Encaixe para extração de pó
19. Manipulo trava da guia da lâmina superior

2.4.1. Montagem

2.4.1.1. Pés

- Monte os quatro pés na base da serra de fita (Figura 2).

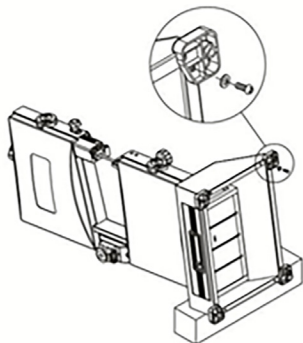

Fig. 2 – Montagem dos pés

2.4.1.2. Alça para transporte

- Monte a alça para transporte (1) (Figura 3).

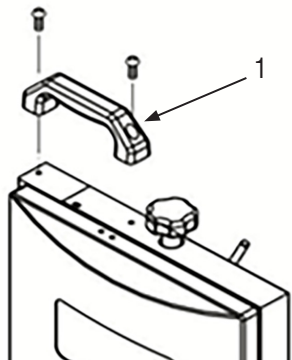

Fig. 3 – Montagem da alça para transporte

2.4.1.3. Mesa

- Remova a porca, a arruela e o parafuso borboleta da mesa (9) (Figura 4).
- Coloque a mesa (9) passando a lâmina pela ranhura (Figura 4).

- Alinhe os orifícios da mesa (9) com os orifícios da base de ajuste de ângulo da mesa e, com o auxílio de quatro parafusos, prenda-os.

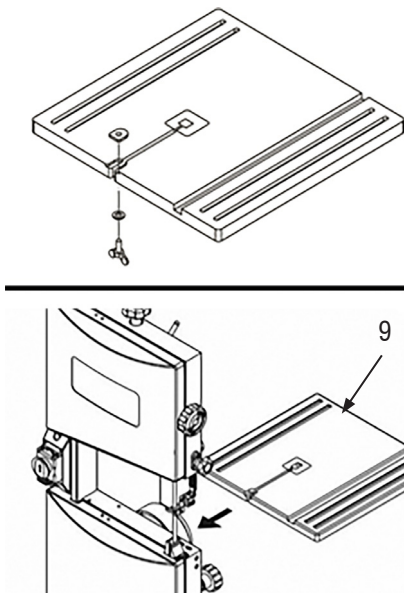

Fig. 4 – Montagem da mesa

2.4.1.4. Inclinação da mesa

- Monte a arruela e a alavanca (16) na base de ajuste de ângulo e aperte a alavanca-trava (Figura 5).
- Monte novamente a porca, a arruela e o parafuso borboleta na mesa (Figura 4).

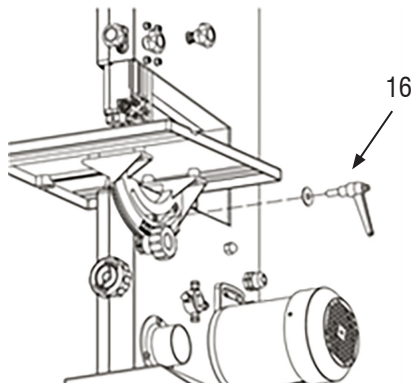

Fig. 5 – Ajuste de inclinação da mesa

2.4.1.5. Montagem em bancada de trabalho, esquadro combinado e limitador de largura

- Com o auxílio de quatro parafusos (não acompanham o produto), fixe a serra fita em uma bancada de trabalho (Figura 6).
- Instale o esquadro combinado (7) e o limitador de largura (10) na mesa (Figura 6).

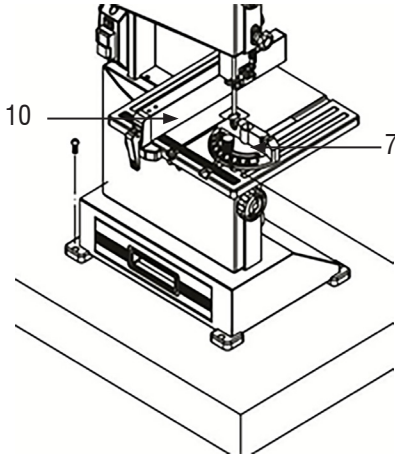

Fig. 6 – Montagem em bancada de trabalho

2.4.2. Ajustando a ferramenta



ATENÇÃO:

Sempre certifique-se de que a ferramenta esteja desligada e desconectada da tomada antes de qualquer ajuste.

2.4.2.1. Inclinação da mesa

- Afrouxe levemente a alavanca (16).
- Gire o manípulo (15), inclinando a mesa da serra até atingir o ângulo desejado.
- Usando o indicador de escala, verifique o ângulo.
- Aperte novamente a alavanca (16) para firmar a mesa.

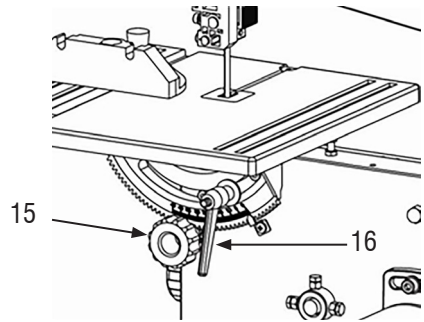

Fig. 7 – Inclinação da mesa

2.4.2.2. Alinhando a lâmina

- Se a lâmina da serra fita não estiver centralizada nos pneus de borracha, o encaixe precisa ser corrigido, ajustando a inclinação da roda da serra superior.
- Abra a porta superior e inferior. Gire manualmente a roda superior, tomando cuidado para não tocar na lâmina.
- Gire o manípulo de alinhamento da lâmina (14) no sentido horário ou anti-horário até que a lâmina da serra fique centralizada no pneu de borracha. Após o ajuste, feche e trave a porta superior e inferior.

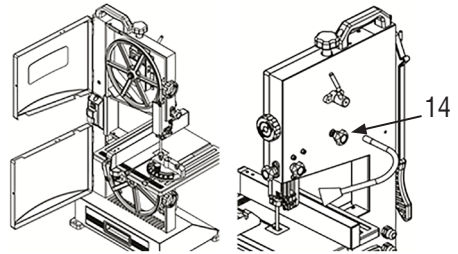

Fig. 8 – Alinhamento da lâmina



ATENÇÃO:

Nunca opere a ferramenta com as portas abertas, sob risco de graves acidentes. Sempre certifique-se de que as portas estejam travadas.

2.4.2.3. Ajuste da tensão da lâmina



ATENÇÃO:

Muita tensão pode fazer com que a lâmina da serra fita se quebre, pouca tensão pode fazer com que a roda da serra fita guiada deslize e pare a lâmina da serra fita.

- Eleve a guia da lâmina superior completamente.
- Gire o manípulo para tensionar a lâmina (2).

Obs.: Verifique a tensão empurrando com um dedo, meio caminho entre a mesa e a guia da lâmina superior, contra a lateral da lâmina (a lâmina deve flexionar não mais que 1-2 mm).

- Girar o manípulo para tensionar a lâmina (2) no sentido horário aumenta a tensão da lâmina e girar no sentido anti-horário reduz a tensão da lâmina.

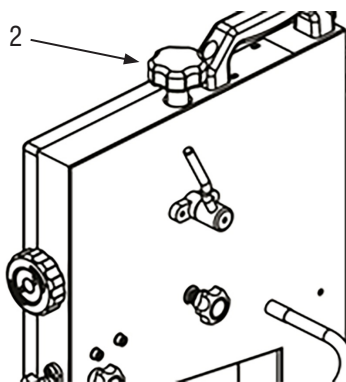

Fig. 9 – Ajuste de tensão da lâmina

2.4.2.4. Ajuste da guia da lâmina superior



ATENÇÃO:

Sempre desligue a máquina, retire o plugue da tomada e aguarde que a lâmina pare completamente antes de ajustar a guia da serra superior e a inclinação da mesa da serra.

A altura da guia da lâmina superior precisa ser ajustada antes de cada corte/operação para acomodar a altura da peça de trabalho (a guia da lâmina superior deve ser ajustada aproximadamente 3 mm acima da peça de trabalho):

- Afrouxe o manípulo trava da guia da lâmina superior (19) e ajuste a guia da lâmina superior através do manípulo de ajuste da guia da lâmina (4). Após o ajuste, certifique-se de apertar o manípulo-trava da guia da lâmina superior (19);
- Solte o parafuso (A) e ajuste a posição do rolamento guia, de modo que o rolamento guia fique posicionado a 1 ou 2 mm dos dentes da lâmina. Aperte o parafuso (A);
- Solte o parafuso (B) e ajuste o rolamento traseiro para uma posição de 0,5 mm da parte traseira da lâmina. Aperte o parafuso (B);
- Solte o parafuso (C) e ajuste o rolamento guia a uma distância de 0,5 mm da lâmina. Aperte o parafuso (C).

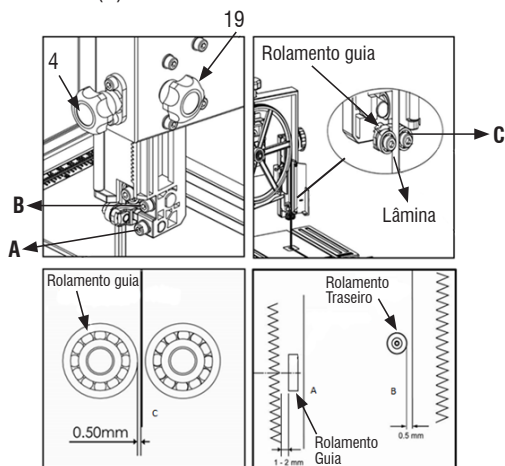

Fig. 10 – Ajuste da guia da lâmina superior

2.4.2.5. Ajuste da guia da lâmina inferior

A guia da lâmina inferior precisa ser reajustada após cada troca de lâmina da serra fita ou ajuste de encaicho.

- Através dos orifícios (B) e (E), desaperte os parafusos, ajuste os rolamentos-guias (D) e o rolamento traseiro (C) conforme o item 2.4.2.4.
- Solte os parafusos (A) e ajuste os rolamentos-guias a uma distância de 0,5 mm da lâmina. Aperte os parafusos (A).

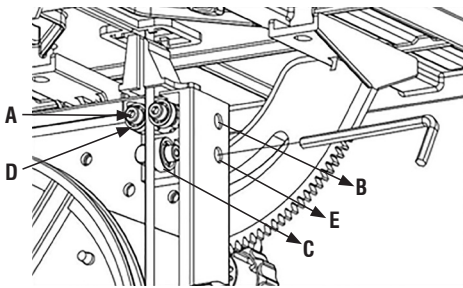

Fig. 11 – Alinhamento da guia da lâmina inferior

2.4.2.6. Troca da lâmina da serra fita



ATENÇÃO:

Sempre use luvas ao manusear, montar ou substituir a lâmina de serra.

- Remova a porca, a arruela e o parafuso borboleta da mesa (9) (Figura 12).

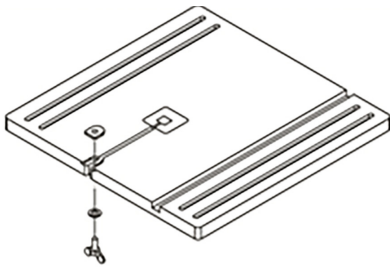

Fig. 12 – Troca da lâmina (passo 1)

- Abra a porta superior e a porta inferior.
- Coloque a guia da lâmina superior (12) na sua posição mais baixa.
- Abra a tampa do conjunto da guia superior (A) (Figura 13).
- Afrouxe a alavanca de liberação rápida (13) (Figura 13).
- Retire a lâmina da serra fita da ferramenta.
- Coloque uma lâmina de serra fita nova. Posição correta: os dentes devem apontar para o lado da

porta da ferramenta.

- Aperte a alavanca de liberação rápida (13) (Figura 13).
- Encaixe novamente a porca, a arruela e o parafuso borboleta da mesa (9).
- Feche a porta superior, inferior e a tampa do conjunto da guia superior.
- Alinhe a lâmina da serra fita (item 2.4.2.2).
- Ajuste a tensão da lâmina (item 2.4.2.3).
- Ajuste a guia da lâmina superior e inferior (itens 2.4.2.4 e 2.4.2.5).

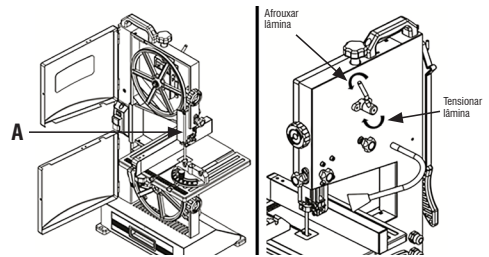

Fig. 13 – Troca da lâmina (passo 2)

2.4.3. Operação



ATENÇÃO:

Para reduzir o risco de ferimentos pessoais, as seguintes recomendações de segurança devem ser observadas e seguidas quando operar a serra.

ATENÇÃO:

- Não toque na lâmina da serra durante o corte.
- Durante a operação de serra, use óculos de segurança, mas não use luvas.
- Corte apenas uma peça por vez.
- Apoie sempre a peça de trabalho na mesa.
- Não comprima qualquer peça de trabalho.
- Não tente desacelerar a lâmina da serra fita ou pará-la empurrando a peça de trabalho contra a lâmina da serra pela lateral.
- Quando cortar em linha reta utilizando o limitador de largura, use uma alavanca.

- Utilize roletes ou extensão de mesa para peças de trabalho longas.
- Use coletor de pó.
- Quando cortar materiais arredondados, segure-os firmemente.
- Antes de iniciar o trabalho, verifique o estado da lâmina da serra fita e da proteção da lâmina superior e inferior.
- Sempre substitua as peças danificadas.
- Assuma a posição de trabalho correta (os dentes da lâmina da serra fita devem apontar para o operador).
- Cuidado com o risco de recuo da peça de trabalho.

2.4.3.1. Esquadro combinado

- Insira o esquadro combinado na entrada da mesa a partir da borda frontal da mesa.
- Para cortes em ângulo reto, o esquadro combinado pode ser girado 60° em ambas as direções.
- Ajuste do ângulo reto: afrouxe a empunhadura de travar girando-a no sentido anti-horário.

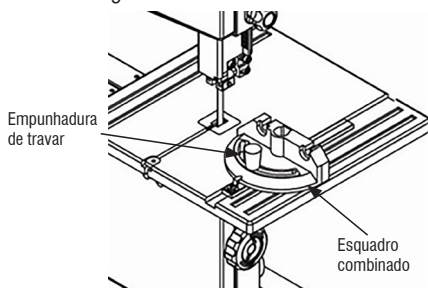

Fig. 14 – Esquadro combinado



ATENÇÃO:

Quando cortar com o esquadro combinado, a empunhadura de travar deve ser apertada firmemente.

2.4.3.2. Instrumento auxiliar de corte

- O instrumento auxiliar de corte serve como uma extensão da mão e protege contra o contato acidental com a lâmina da serra.
- Quando o instrumento auxiliar de corte não for

usado ele pode ser armazenado no gancho fornecido na estrutura da serra fita.

- Substitua o instrumento auxiliar de corte se estiver danificado.

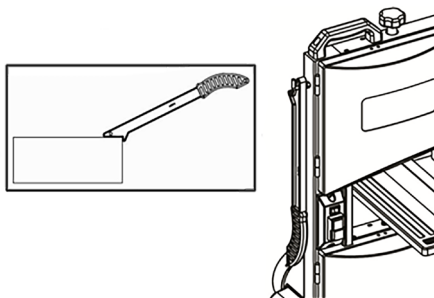

Fig. 15 – Instrumento auxiliar de corte

2.4.3.3. Serrar

Nota: Sempre faça um teste em uma peça de trabalho descartável para verificar se a configuração de corte é a desejada.

- Ajuste a guia da lâmina superior 3 mm acima da peça de trabalho.
- Coloque a peça de trabalho na mesa.
- Ligue a ferramenta.
- Inicie a operação de serrar.
- Corte a peça de trabalho em uma única passagem.
- Desligue a ferramenta se nenhum corte adicional for feito logo depois.

2.4.3.4. Conexão de pó

- A Serra Fita de Bancada 9" SFV 090 VONDER é equipada com uma conexão de pó (A). Através dessa conexão, é possível conectar aspiradores de pó, coletores de pó, etc.
- Além da conexão de pó, a ferramenta é equipada com uma gaveta (B) para o resíduo de pó que sai da madeira no momento do corte.

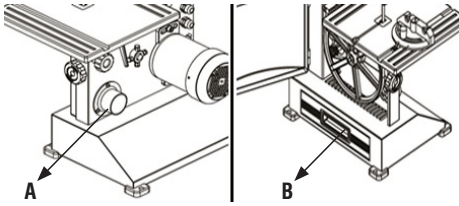

Fig. 16 – Conexão/gaveta de pó

3. INSTRUÇÕES GERAIS DE MANUTENÇÃO E PÓS-VENDA

As ferramentas elétricas VONDER, quando utilizadas adequadamente, ou seja, conforme orientações deste manual, devem apresentar baixos níveis de manutenção. Mesmo assim, dispomos de uma vasta rede de atendimento ao consumidor.

3.1. Manutenção

Certifique-se de que a ferramenta esteja desligada e desconectada da rede elétrica antes de realizar qualquer inspeção ou manutenção.

A parte externa só pode ser limpa com pano umedecido e detergente, mas sem permitir que entre líquido dentro da ferramenta.

Sempre inspecione as partes da ferramenta, tais como: cordão elétrico, plugue, interruptor, entre outras partes.

3.1.1. Limpeza

Limpe a serragem e lascas de vez em quando. Limpe cuidadosamente a proteção da lâmina e partes móveis dentro da serra fita.

3.1.2. Lubrificação

Para manter a serra fita em excelentes condições de funcionamento e para garantir maior vida útil, lubrifique de vez em quando as peças móveis e rotativas.

Para reduzir o ruído emitido, certifique-se sempre de que a lâmina esteja afiada e limpa.

3.1.3. Armazenamento

Mantenha a Serra Fita VONDER em local seco, limpo e não corrosivo.

3.2. Pós-venda e assistência técnica

Em caso de dúvida sobre o funcionamento da ferramenta ou sobre a rede de Assisências Técnicas Autorizadas VONDER, entre em contato pelo site www.vonder.com.br ou pelo telefone 0800 723 4762 – opção 1. Quando detectada anomalia no funcionamento da ferramenta, a mesma deverá ser examinada e/ou reparada por um profissional da rede de Assisências Técnicas Autorizadas VONDER. Somente peças originais deverão ser utilizadas nos reparos.

Consulte em nosso site www.vonder.com.br a relação completa de Assisências Técnicas Autorizadas VONDER.

3.3. Descarte da ferramenta

Nunca descarte a ferramenta e/ou suas pilhas e baterias (quando existentes) no lixo doméstico. Estas devem ser encaminhadas a um posto de coleta adequado ou a uma assistência técnica autorizada.

Em caso de dúvida sobre a forma correta de descarte, consulte a VONDER pelo site www.vonder.com.br ou pelo telefone 0800 723 4762 – opção 1.

Símbolos y sus significados



Símbolos	Nombre	Explicación
	Lea el manual de instrucciones	Lea el manual de operaciones / instrucciones antes de utilizar el equipo
	Utilice EPI (Equipo de Protección Individual)	Utilice equipo de protección individual adecuado para cada tipo de trabajo
	Cuidado/Atención	Alerta de seguridad (riesgos de accidentes) y atención durante el uso

Tabla 1 – Símbolos y sus significados

1. AVISOS DE SEGURIDAD PARA HERRAMIENTAS EN GENERAL



Lea todos los avisos de seguridad y todas las instrucciones. Falha en seguir todas las advertencias y instrucciones listadas abajo puede resultar en descarga eléctrica, fuego y/o heridas serias.

Guarde todos las advertencias y instrucciones para futuras consultas.

El término “herramienta eléctrica” utilizado en este manual se refiere a herramientas operadas con electricidad (cordón eléctrico) ya herramientas operadas con acumulador (batería).

1.1. Seguridad del área de trabajo

- Mantenga el área de trabajo limpia y iluminada.** Las áreas desorganizadas y oscuras son una invitación a los accidentes.
- No opere herramientas en atmósferas explosivas, como en presencia de líquidos inflamables, gases o polvo.** Las herramientas crean chispas que pueden inflamar el polvo o los vapores.
- Mantenga a niños y visitantes alejados el operar una herramienta.** Las distracciones le pueden hacer perder el control de la herramienta eléctrica.

1.2. Seguridad eléctrica

- El enchufe del cargador debe ser compatible con los tomacorrientes. Nunca modifique el enchufe. No use ningún enchufe adaptador con las**

herramientas puestas a tierra. Los enchufes sin modificaciones aliados a la utilización de tomacorrientes compatibles reducen el riesgo de descarga eléctrica.

- Evite el contacto del cuerpo con superficies conectadas a tierra o puestas a tierra tales como las cañerías, radiadores, hornos y refrigeradores.** Hay un aumento en el riesgo de descarga eléctrica si su cuerpo es conectado a tierra o puesta a tierra.
- No exponga la herramienta a la lluvia o a condiciones húmedas.** El agua entrando en la herramienta aumenta el riesgo de descarga eléctrica.
- No fuerce el cable de alimentación. Nunca use el cable de alimentación para cargar, pujar o para desconectar el cargador del enchufe.** Mantenga el cable eléctrico lejos del calor, aceite, bordes afilados o de las partes en movimientos. Los cables dañados o enmarañados aumentan el riesgo de descarga eléctrica.
- Al utilizar una herramienta al aire libre, utilice un cable de extensión apropiado para el uso al aire libre.** El uso de un cable apropiado para uso al aire libre reduce el riesgo de descarga eléctrica.
- i la operación de una herramienta en un lugar seguro no es posible, use alimentación protegida por un dispositivo de corriente residual (RCD).** El uso de un RCD reduce el riesgo de descarga eléctrica.

NOTA: El dispositivo de corriente residual (RCD) puede ser un interruptor del circuito de fallo de tierra o un disyuntor de fuga de corriente.

- Si el cordón de alimentación está dañado, éste debe ser sustituido por el fabricante, el agente autorizado o la persona cualificada, para evitar riesgos.

1.3. Seguridad personal

- a. **Esté atento, observe lo que usted está haciendo y use el sentido común al operar una herramienta.**

No use la herramienta cuando usted esté cansado o bajo la influencia de drogas, alcohol o de medicamentos. Un momento de desatención mientras opera una herramienta puede resultar en una grave herida personal.

- b. **Utilice equipos de protección individual (EPIs).**

Siempre use lentes de seguridad. Los equipos de protección, como la máscara contra el polvo, los zapatos antideslizantes, casco o protector auricular, si se utilizan en condiciones apropiadas, reducen los riesgos de lesiones personales.

- c. **Evite el arranque no intencional. Asegúrese que el interruptor está en la posición apagada antes de conectar el enchufe en el tomacorrientes y/o batería, tomar o cargar la herramienta.**

Cargar las herramientas con su dedo en el interruptor o conectar las herramientas que presentan interruptor en la posición "encendido" es una invitación a accidentes.

- d. **Retire cualquier llave de ajuste antes de encender la herramienta.**

Una llave de boca o de ajuste conectada a una parte rotativa de la herramienta puede resultar en accidentes personales.

- e. **No fuerce más allá del límite de la herramienta.**

Mantenga el apoyo y el equilibrio adecuado siempre que utilice la herramienta. Esto permite un mejor control de la herramienta en situaciones inesperadas.

- f. **Utilice ropa adecuada para la realización del trabajo.**

No use ropas demasiado anchas o joyas. Mantenga el pelo, la ropa y los guantes lejos de las piezas móviles. La ropa holgada, joyas o cabellos largos pueden engancharse en las partes en movimiento.

- g. **Si se suministran dispositivos con conexión para extracción y recolección de polvo, asegú-**

rese de que están conectados y utilizados correctamente. El uso de estos dispositivos puede reducir riesgos relacionados a la polvareda.

- h. **No deje que la familiaridad con el uso de la herramienta permita que usted se vuelva complaciente e ignore los principios de seguridad de la herramienta.** Un descuido puede causar graves accidentes en una fracción de segundo.

1.4. Uso y cuidados de la herramienta

- a. **No fuerce la herramienta. Utilice la herramienta correcta para su aplicación,**

de acuerdo con la función y la capacidad para las que se ha diseñado.

- b. **No use la herramienta si el interruptor no enciende y desenchufar.**

Cualquier herramienta que no pueda ser controlada con el interruptor es peligrosa y debe ser reparada.

- c. **Desconecte el enchufe de la toma de corriente antes de realizar cualquier tipo de ajuste, cambio de accesorios o almacenamiento de la herramienta.**

Estas medidas de seguridad preventivas reducen el riesgo de encender la herramienta accidentalmente.

- d. **Guarde las herramientas fuera del alcance de los niños y no permita que personas no familiarizadas con la herramienta o con estas instrucciones operen la herramienta.**

Las herramientas son peligrosas en las manos de usuarios no capacitados.

- e. **Mantenimiento de las herramientas. Verifique la desalineación o cohesión de las partes móviles, rajaduras y cualquier otra condición que pueda afectar la operación de la herramienta.**

Si está dañada, la herramienta debe ser reparada antes del uso. Muchos accidentes son causados por el inadecuado mantenimiento de las herramientas.

- f. **Mantenga las herramientas de corte afiladas y limpias.**

El mantenimiento adecuado de las herramientas de corte con láminas afiladas hace que estas menos probables al atascamiento y sean más fáciles de controlar.

- g. **Utilice la herramienta, accesorios, entre otras partes que la componen, de acuerdo con las instrucciones y de la forma designada para el tipo**

particular de la herramienta, teniendo en cuenta las condiciones y el trabajo a ser desempeñado.

El uso de la herramienta en operaciones diferentes de las designadas puede resultar en situaciones de riesgo.

- h. Mantenga el mango y las superficies de agarre secas, limpias y libres de aceite y grasa.** Los an-gos resbaladizos y las superficies blancas no per-miten un control y agarre seguros en situaciones inesperadas.

1.5. Reparaciones

- a. Tenga su herramienta reparada por un agente cualificado que utilice solamente piezas origina-les.** Esto asegura que la seguridad de la herramien-ta se mantenga.

1.6. Sierras de Cintas

- a. No use Sierras de cintas dañadas o deformadas.
- b. Sustituya el inserto de mesa cuando quedar des-gastado.
- c. Al cortar madera redonda, use un dispositivo adecuado para impedir la torsión de la pieza de trabajo.
- d. Cuando cortar con la mesa inclinada, coloque la guía en la parte inferior de la mesa.
- e. Conecte las sierras de cinta a un dispositivo de colecta de polvo durante la operación.
- f. No opere la máquina cuando la puerta o protector que protege la sierra cinta estuviera abierto.
- g. Ajuste la protección lo más próximo posible de la pieza a ser cortada.
- h. Tome cuidado, pues la selección de la sierra y la velocidad dependen del material a ser cortado.
- i. Siempre, antes de utilizar la herramienta, verifique con cuidado si la lámina no está dañada o agrie-tada. Si la lámina presentar grieta o esté dañada, sustitúyala inmediatamente.
- j. Use solamente láminas de sierra recomendadas en este manual.
- k. Seleccione la lámina de corte carreta para el ma-terial a ser cortado.

- l. No use láminas de sierra fabricadas en acero rá-pido.
- m. No corte metales, tales como clavos y tornillos. Siempre inspeccione la pieza de trabajo y remueva todos los clavos, tornillos y otros materiales ex-traños antes de la operación.
- n. Remueva llaves, piezas cortadas, etc. de la mesa antes de encender el interruptor.
- o. Mantenga las manos alejadas de la línea de la lá-mina de corte.
- p. NUNCA se posicione o permita que otra persona se posicione en la línea del recorrido de la lámina de corte.
- q. Antes de utilizar la herramienta en la pieza de tra-bajo, déjela funcionar por algunos instantes. Veri-fique si hay vibraciones o movimientos irregulares que puedan indicar mala instalación o desequili-brio de la lámina.
- r. No limpie la sierra de cinta mientras estuviera en movimiento.

2. INSTRUCCIONES ESPECÍFICAS DE LOS PRODUCTOS

Las herramientas eléctricas VONDER son proyectadas para los trabajos especificados en este manual, con accesorios originales. Antes de cada uso, examine cuidadosamente la herramienta, verificando si esta presenta alguna anomalía de funcionamiento. Observe también que la tensión de la red eléctrica debe coincidir con la tensión especificada en la herramien-ta. Ejemplo: Herramienta 127 V~ debe ser conectada solamente en una toma de corriente de 127 V~.

2.1. Aplicaciones/recomendaciones de uso

Indicada para cortes rectos de maderas y derivados. Ideal para mueblerías, carpinterías, pequeñas empre-sas de muebles, entre otras aplicaciones.

2.2. Destaques/atributos

Posee mesa ajustable que permite trabajar con ángu-los de hasta 45°. Proporciona fácil manoseo, operaci-ón y precisión de corte.

2.3. Características técnicas

Sierra cinta de banco SFV 090 VONDER		
Código	60.01.090.127	60.01.090.220
Tensión	127 V~	220 V~
Potencia	300 W	
Capacidad de corte	90 mm	
Apertura de corte	228 mm	
Longitud da lámina	1.575 mm	
Ancho de la lámina	3 mm – 10 mm	
Rotaciones por minuto (rpm)	1.720 /min	
Velocidad de corte	750 m/min	
Ángulo de la mesa	0° - 45°	
Índice de protección (IP)	IP20	
Presión sonora	70,7 dB (A)	
Potencia sonora	83,7 dB (A)	
Incertidumbre	3 dB (A)	
Frecuencia (Hz)	50Hz/60 Hz	
Tamaño de la mesa	300 mm x 300 mm	
Dimensiones (C x L x A)	480 mm x 380 mm x 845 mm	
Masa aproximada	19 kg	

Tabla 2 – Características técnicas

2.4. Operación de la herramienta

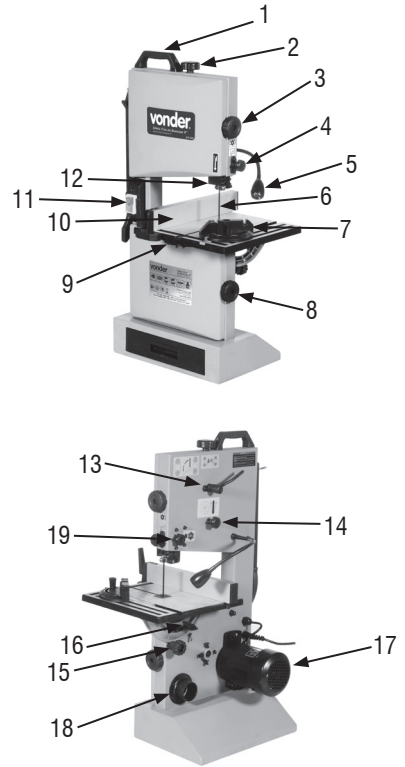

Fig. 1 – Componentes

1. Manilla para transporte
2. Manipulo para tensionar la lámina
3. Manipulo para trabar la puerta superior
4. Manipulo de ajuste de la guía de la lámina
5. Lámpara
6. Lámina
7. Escuadra combinada
8. Manipulo para trabar la puerta inferior
9. Mesa
10. Limitador de ancho
11. Interruptor Enciende/Apaga
12. Guía de la lámina superior
13. Palanca de liberación rápida
14. Manipulo de alineación de la lámina
15. Manipulo para ajustar inclinación de la mesa
16. Palanca de trabamiento de la inclinación de la mesa
17. Motor
18. Encaje para extracción de polvo
19. Manipulo traba de la guía de la lámina superior

2.4.1. Montaje

2.4.1.1. Pies

- Monte los cuatro pies en la base de la sierra de cinta (Figura 2).

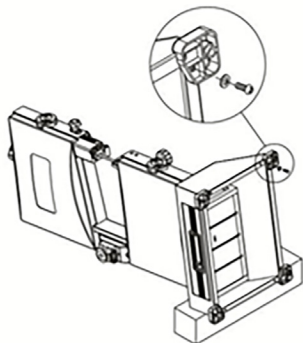

Fig. 2 – Montaje de los pies

2.4.1.2. Manilla para transporte

- Monte la manilla para transporte (1) (Figura 3).

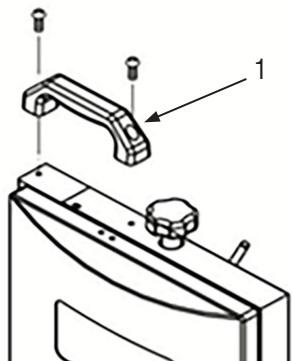

Fig. 3 – Montaje de la manilla para transporte

2.4.1.3. Mesa

- Remueva la tuerca, la arandela y el tornillo mariposa de la mesa (9) (Figura 4).
- Coloque la mesa (9) pasando la lámina por la ranura (Figura 4).

- Alinee los orificios de la mesa (9) con los orificios de la base de ajuste de ángulo de la mesa y, con el auxilio de cuatro tornillos, fíjelos.

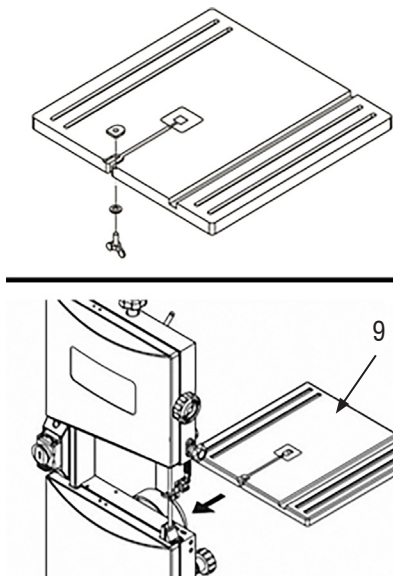

Fig. 4 – Montaje de la mesa

2.4.1.4. Inclínación de la mesa

- Monte la arandela y la palanca (16) en la base de ajuste de ángulo y apriete la palanca-traba (Figura 5).
- Monte nuevamente la tuerca, la arandela y el tornillo mariposa en la mesa (Figura 4).

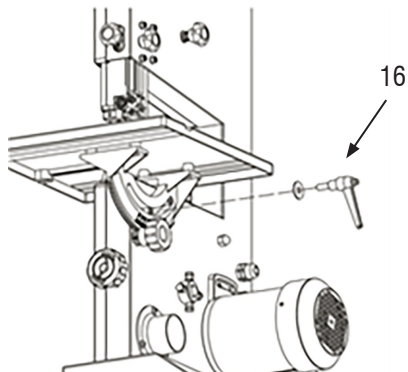

Fig. 5 – Ajuste de la inclinación de la mesa

2.4.1.5. Montaje en banco de trabajo, escuadra combinada y limitador de ancho

- Con el auxilio de cuatro tornillos (no acompañan el producto), fije la sierra cinta en un banco de trabajo (Figura 6).
- Instale la escuadra combinada (7) y el limitador de ancho (10) en la mesa (Figura 6).

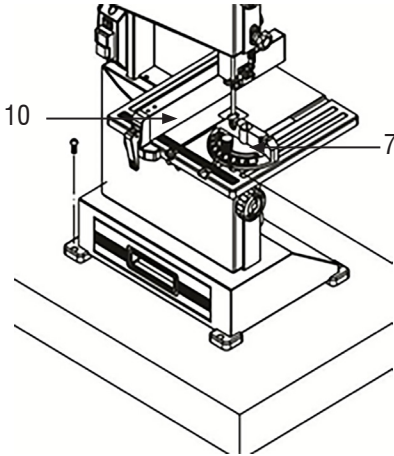

Fig. 6 – Montaje en banco de trabajo

2.4.2. Ajustando la herramienta



ATENCIÓN:

Siempre cerciórese de que la herramienta esté apagada y desconectada de la toma de corriente antes de cualquier ajuste.

2.4.2.1. Inclinación de la mesa

- Afloje levemente la palanca (16).
- Gire el manipulador (15), inclinando la mesa de la sierra hasta alcanzar el ángulo deseado.
- Usando el indicador de escala, verifique el ángulo.
- Apriete nuevamente la palanca (16) para sujetar la mesa.

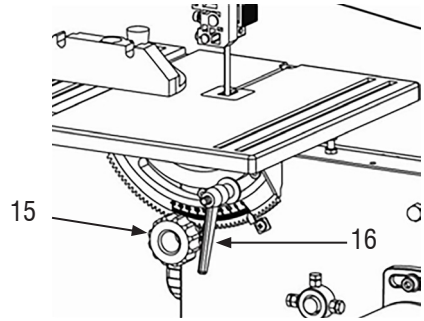

Fig. 7 – Inclinación de la mesa

2.4.2.2. Alineando la lámina

- Si la lámina de la sierra cinta no estuviera centralizada en las ruedas de goma, la pista necesita ser corregida, ajustando la inclinación de la rueda de la sierra cinta superior.
- Abra la puerta superior e inferior. Gire manualmente la rueda superior, tomando cuidado para no tocar en la lámina.
- Gire el manipulador de alineación de la lámina (14) en el sentido de los punteros del reloj o sentido contrario de los punteros del reloj hasta que la lámina de la sierra quede centralizada en la rueda de goma. Después del ajuste, cierre y trabe la puerta superior e inferior.

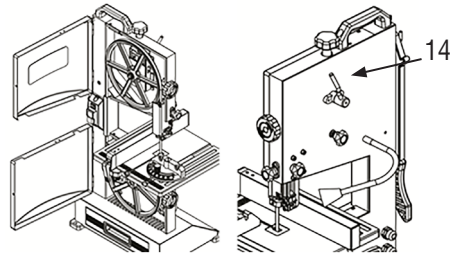

Fig. 8 – Alineamiento de la lámina

ATENCIÓN:



Nunca opere la herramienta con las puertas abiertas, bajo el riesgo de graves accidentes. Siempre cerciórese de que las puertas estén trabadas.

2.4.2.3. Ajuste de la tensión de la lámina

ATENCIÓN:



Mucha tensión puede causar la quiebra de la lámina de la sierra cinta, poca tensión puede causar deslizamiento de la rueda de la sierra cinta guiada, parando la lámina de la sierra cinta.

- Eleve la guía de la lámina superior completamente.
- Gire el manipulador para tensionar la lámina (2).

Obs.: Verifique la tensión empujando con un dedo, medio camino entre la mesa y la guía de la lámina superior, contra la lateral de la lámina (la lámina debe flexionar no más que 1-2 mm).

- Girar el manipulador para tensionar la lámina (2) en el sentido de los punteros del reloj aumenta la tensión de la lámina y girar en el sentido contrario de los punteros del reloj reduce la tensión de la lámina.

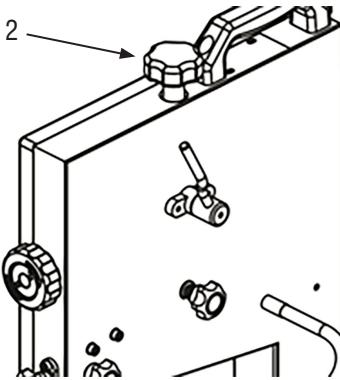

Fig. 9 – Ajuste de la tensión de la lámina

2.4.2.4. Ajuste de la guía de la lámina superior

ATENCIÓN:



Siempre apague la máquina, retire el enchufe de la toma de corriente y aguarde que la lámina pare completamente antes de ajustar la guía de la sierra superior y la inclinación de la mesa de la sierra.

La altura de la guía de la lámina superior necesita ser ajustada antes de cada corte/operación para acomodar la altura de la pieza de trabajo (la guía de la lámina

superior debe ser ajustada aproximadamente 3 mm arriba de la pieza de trabajo):

- Afloje el manipulador traba de la guía de la lámina superior (19) y ajuste la guía de la lámina superior a través del manipulador de ajuste de la guía de la lámina (4). Después del ajuste, cerciórese de apretar el manipulador-traba de la guía de la lámina superior (19);
- Suelte el tornillo (A) y ajuste la posición del rodamiento guía, de modo que el rodamiento guía quede posicionado a 1 o 2 mm de los dientes de la lámina. Apriete el tornillo (A);
- Suelte el tornillo (B) y ajuste el rodamiento trasero para una posición de 0,5 mm de la parte trasera de la lámina. Apriete el tornillo (B);
- Suelte el tornillo (C) y ajuste el rodamiento guía a una distancia de 0,5 mm de la lámina. Apriete el tornillo (C).

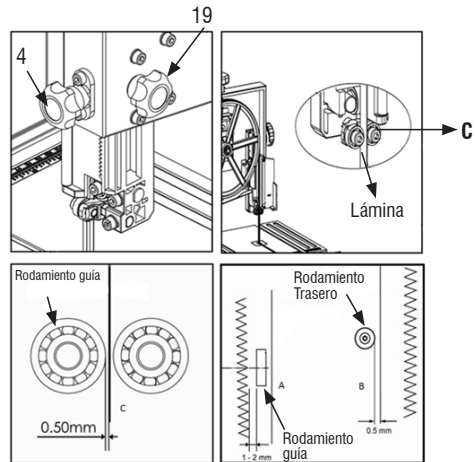

Fig. 10 – Ajuste de la guía de la lámina superior

2.4.2.5. Ajuste de la guía de la lámina inferior

La guía de la lámina inferior necesita ser reajustada después de cada cambio de lámina de la sierra cinta o ajuste de la pista.

- A través de los orificios (B) y (E), desapriete los tornillos, ajuste los rodamientos-guías (D) y el rodamiento trasero (C) conforme el ítem 2.4.2.4.

- Suelte los tornillos (A) y ajuste los rodamientos-guías a una distancia de 0,5 mm de la lámina. Apriete los tornillos (A).

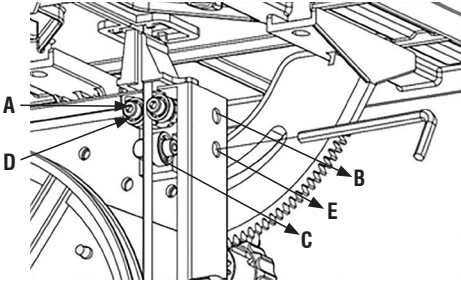

Fig. 11 – Alineamiento de la guía de la lámina inferior

2.4.2.6. Cambio de la lámina de la sierra cinta



ATENCIÓN:

Siempre use guantes al manosear, montar o sustituir la lámina de sierra.

- Remueva la tuerca, la arandela y el tornillo mariposa de la mesa (9) (Figura 12).

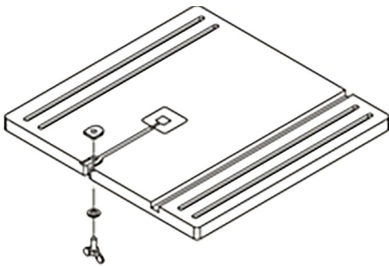

Fig. 12 – Cambio de la lámina (paso 1)

- Abra la puerta superior y la puerta inferior.
- Coloque la guía de la lámina superior (12) en su posición más baja.
- Abra la tapa del conjunto de la guía superior (A) (Figura 13).
- Afloje la palanca de liberación rápida (13) (Figura 13).

- Retire la lámina de la sierra cinta de la herramienta.
- Coloque una lámina de sierra cinta nueva. Posición correcta: los dientes deben apuntar para el lado de la puerta de la herramienta.
- Apriete la palanca de liberación rápida (13) (Figura 13).
- Encaje nuevamente la tuerca, la arandela y el tornillo mariposa de la mesa (9).
- Cierre la puerta superior, inferior y la tapa del conjunto de la guía superior.
- Alinee la lámina de la sierra cinta (ítem 2.4.2.2).
- Ajuste la tensión de la lámina (ítem 2.4.2.3).
- Ajuste la guía de la lámina superior e inferior (ítems 2.4.2.4 y 2.4.2.5).

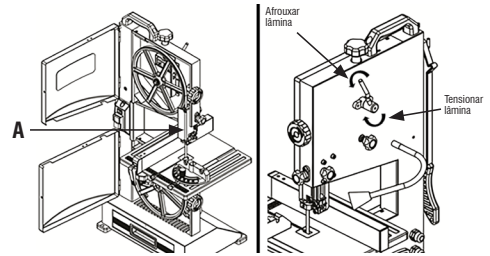

Fig. 13 – Cambio de la lámina (paso 2)

2.4.3. Operación



ATENCIÓN:

Para reducir el riesgo de lesiones personales, las siguientes recomendaciones de seguridad deben ser observadas y seguidas cuando operar la sierra.

ATENCIÓN:

- No toque en la lámina de la sierra durante el corte.
- Durante la operación de sierra, use gafas de seguridad, pero no use guantes.
- Corte apenas una pieza de cada vez.
- Apoye siempre la pieza de trabajo en la mesa.
- No comprima cualquier pieza de trabajo.
- No trate de desacelerar la lámina de la sierra cinta o pararla empujando la pieza de trabajo contra la lámina de la sierra por la lateral.

- Cuando cortar en línea recta utilizando el limitador de ancho, use una palanca.
- Utilice rodillos o extensión de mesa para piezas de trabajo largas.
- Use colector de polvo.
- Cuando cortar materiales arredondados, sujételos firmemente.
- Antes de iniciar el trabajo, verifique el estado de la lámina de la sierra cinta y de la protección de la lámina superior e inferior.
- Siempre sustituya las piezas dañadas.
- Asuma la posición de trabajo correcta (los dientes de la lámina de la sierra cinta deben apuntar para el operador).
- Cuidado con el riesgo de reculo de la pieza de trabajo.

2.4.3.1. Escuadra combinada

- Inserte la escuadra combinada en la entrada de la mesa a partir del borde frontal de la mesa.
- Para cortes en ángulo recto, la escuadra combinada puede ser girada 60° en ambas direcciones.
- Ajuste del ángulo recto: afloje la empuñadura de trabar girándola en el sentido contrario de los punteros de reloj.

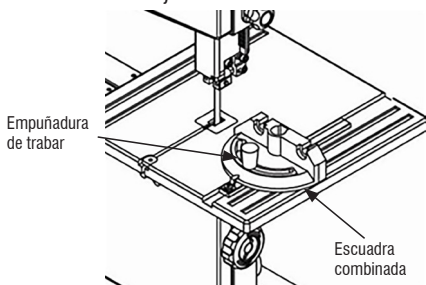

Fig. 14 – Escuadra combinada

ATENCIÓN:

Cuando cortar con la escuadra combinada, la empuñadura de trabar debe ser apretada firmemente.



2.4.3.2. Instrumento auxiliar de corte

- El instrumento auxiliar de corte sirve como una extensión de la mano y protege contra el contacto accidental con la lámina de la sierra.
- Cuando el instrumento auxiliar de corte no fuera usado, se puede ser almacenado en el gancho suministrado en la estructura de la sierra cinta.
- Sustituya el instrumento auxiliar de corte si estuviera dañada.

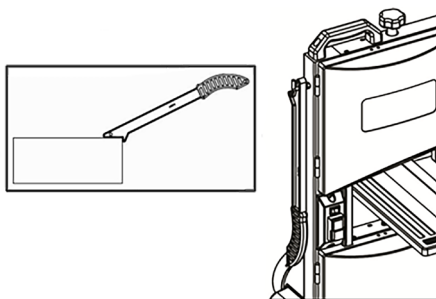

Fig. 15 – Instrumento auxiliar de corte

2.4.3.3. Serrar

Nota: Siempre haga una prueba en una pieza de trabajo descartable para verificar si la configuración de corte es la deseada.

- Ajuste la guía de la lámina superior 3 mm arriba de la pieza de trabajo.
- Coloque la pieza de trabajo en la mesa.
- Encienda la herramienta.
- Inicie la operación de serrar.
- Corte la pieza de trabajo en un único pasaje.
- Apague la herramienta si ningún corte adicional fuera hecho luego después.

2.4.3.4. Conexión de polvo

- La Sierra cinta de banco 9" SFV 090 VONDER es equipada con una conexión de polvo (A). A través de esta conexión, es posible conectar aspiradores de polvo, colectores de polvo, etc.
- Además de la conexión de polvo, la herramienta es equipada con una cajonera (B) para el residuo de polvo que sale de la madera en el momento

del corte.

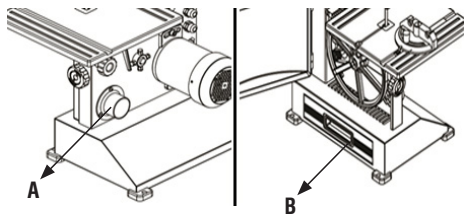

Fig. 16 – Conexión/Cajonera para el polvo

3. INSTRUCCIONES GENERALES DE MANTENIMIENTO Y POSTVENTA

Las herramientas eléctricas VONDER, cuando utilizadas adecuadamente, o sea, conforme orientaciones de este manual, presentan bajos índices de mantenimiento. A pesar de esto, disponemos de una vasta red de atención al consumidor.

3.1. Mantenimiento

Asegúrese de que la herramienta esté apagada y desconectada de la red eléctrica antes de realizar cualquier inspección o mantenimiento.

La parte externa solo puede ser limpia con paño húmedo y detergente, pero sin permitir que entre líquido en la herramienta.

Siempre inspeccione las partes de la herramienta, tales como: cordón eléctrico, enchufe, interruptor, entre otras partes.

3.1.1. Limpieza

Limpie el aserrín y las astillas de vez en cuando. Limpie cuidadosamente la protección de la hoja y las partes móviles dentro de la sierra cinta.

3.1.2. Lubricación

Para mantener la sierra cinta en excelentes condiciones de funcionamiento y para garantizar una mayor vida útil, lubrique de vez en cuando las piezas móviles y rotativas.

Para reducir el ruido emitido, asegúrese siempre de

que la hoja esté afilada y limpia.

3.1.3. Almacenamiento

Mantenga la Sierra Cinta VONDER en un lugar seco, limpio y no corrosivo.

3.2. Postventa y asistencia técnica

En caso de dudas sobre el funcionamiento de la herramienta o sobre la red de Asistencia Técnica Autorizada VONDER, entre en contacto a través del sitio web: www.vonder.com.br o Asistencia al Consumidor – ASCON – 0800 723 4762 – opción 1.

Cuando detectada anomalía en el funcionamiento de la herramienta, esta deberá ser examinada y/o reparada por un profesional de la red de Asistencias Técnicas Autorizadas de VONDER. Solamente piezas originales deberán ser utilizadas en las reparaciones.

Consulte en nuestro sitio web www.vonder.com.br la relación completa de Asistencia Técnica Autorizada.

3.3. Descarte de la herramienta

Nunca descarte la herramienta y/o sus pilas y baterías (cuando existentes) en la basura doméstica. Estas deben ser encaminadas a un puesto de colecta adecuado o a una Asistencia Técnica Autorizada VONDER.

En caso de dudas sobre la forma correcta de descarte, consulte a VONDER a través del sitio web www.vonder.com.br o Asistencia al Consumidor ASCON – 0800 723 4762 – opción 1.

3.4. Garantía

La **Sierra cinta de banco 9" SFV 090 VONDER** tiene los siguientes plazos de garantía contra no conformidades resultantes de su fabricación, contados a partir de la fecha de la compra: garantía legal 90 días; garantía contractual: 09 meses. En caso de defectos, procure la Asistencia Técnica Autorizada VONDER más próxima. Constatado el defecto de fabricación por la Asistencia Técnica Autorizada VONDER, la reparación se efectuará en garantía.

La garantía ocurrirá siempre en las siguientes condiciones:

El consumidor deberá presentar obligatoriamente, la

factura de compra de la herramienta y el certificado de garantía debidamente relleno y sellado por la tienda donde el equipo fue adquirido.

Pérdida del derecho de garantía:

1. El incumplimiento y no obediencia de una o más de las orientaciones en este manual, invalidará la garantía, así también:
 - alterado, ajustado o arreglado por personas no autorizadas por VONDER;
 - En el caso de que cualquier pieza, parte o componente del producto se caracterice como no original;
 - En el caso de que ocurra conexión en tensión eléctrica diferente de la mencionada en el producto;
 - Falta de mantenimiento preventivo de la herramienta;
 - Instalación eléctrica y/o extensiones deficientes/inadecuadas;
 - Partes y piezas desgastadas naturalmente;
2. Están excluidos de la garantía, además del desgaste natural de partes y piezas del producto, caídas, impactos y uso inadecuado de la herramienta o fuera del propósito para el cual fue proyectada;
3. La garantía no cubre gastos de flete o transporte del equipo hasta la Assistência Técnica Autorizada VONDER, siendo que los costos serán de responsabilidad del consumidor.

vonder®

Cód.: 60.01.090.127/60.01.090.220

Consulte nossa Rede de Assistência Técnica Autorizada

www.vonder.com.br

O.V.D. Imp. e Distr. Ltda. • CNPJ: 76.635.689/0001-92

Rua João Bettega, 2876 • CEP 81070-900

Curitiba - PR - Brasil

Fabricado na CHINA com controle de qualidade VONDER*Fabricado en CHINA con control de calidad VONDER*

CERTIFICADO DE GARANTIA

A **Serra Fita de Bancada 9" SFV 090 VONDER** possui os seguintes prazos de garantia contra não conformidades decorrentes de sua fabricação, contados a partir da data da compra: Garantia legal: 90 dias; Garantia contratual: 9 meses. Em caso de defeitos, procure a Assistência Técnica Autorizada VONDER mais próxima. Constatado o defeito de fabricação pela Assistência Técnica Autorizada VONDER, o conserto será efetuado em garantia.

A garantia ocorrerá sempre nas seguintes condições:

O consumidor deverá apresentar, obrigatoriamente, a nota fiscal de compra da ferramenta e o certificado de garantia devidamente preenchido e carimbado pela loja onde a mesma foi adquirida.

Perda do direito de garantia:

- O não cumprimento de uma ou mais hipóteses a seguir invalidará a garantia:
 - Caso o produto tenha sido aberto, alterado, ajustado ou consertado por pessoas não autorizadas pela VONDER;
 - Caso qualquer peça, parte ou componente do produto caracterizar-se como não original;

- Caso ocorra a ligação em tensão elétrica diferente da mencionada no produto;
 - Falta de manutenção do equipamento;
 - Instalação elétrica e/ou extensões deficientes/inadequadas;
 - Partes e peças desgastadas naturalmente;
- Estão excluídos da garantia, além do desgaste natural de partes e peças do produto, quedas, impactos e uso inadequado da ferramenta ou fora do propósito para o qual foi projetada.
 - A garantia não cobre despesas de frete ou transporte da ferramenta até a Assistência Técnica Autorizada VONDER, sendo que os custos serão de responsabilidade do consumidor.



vonder®

CERTIFICADO DE GARANTIA

Modelo:	Nº de série:	Tensão/Tensión: <input type="checkbox"/> 127 V~ <input type="checkbox"/> 220 V~
Cliente:		
Endereço/Dirección:		
Cidade/Ciudad:	UF/Provincia:	CEP/Código Postal:
Fone/Teléfono:	E-mail:	
Revendedor:		
Nota fiscal Nº/Factura Nº:	Data da venda/Fecha venta: / /	
Nome do vendedor/Nombre vendedor:	Fone/Teléfono:	
Carimbo da empresa/Sello empresa:		